

# V311

DE Gebrauchsanweisung

---



---

**EIPRESS**<sup>®</sup>



# 1. Service

Elpress empfiehlt, das Werkzeug einmal im Jahr zu kontrollieren und zu warten. Wenden Sie sich bei Fragen zu diesem Produkt bitte an Ihren Elpress-Händler oder über unseren Kundensupport direkt an Elpress:

Telefon +49 (0)2162/ 9319-0

E-Mail [service@elpress.de](mailto:service@elpress.de)

## 2. Sicherheitshinweise

WARNUNG	
	Setzen Sie das Werkzeug nicht für Glas, Kunststoff, Holz oder andere splitternde Materialien ein. Halten Sie die Leistungsgrenzen des Werkzeugs ein.
NUTZUNGSHINWEISE	
	Tragen Sie bei Verwendung des Werkzeugs grundsätzlich eine Schutzbrille.
	Lesen Sie alle Anleitungen, Warnungen und Sicherheitsvorkehrungen sorgfältig. Befolgen Sie alle Sicherheitsvorkehrungen, um Personen- und Sachschäden zu vermeiden.

### Arbeitssicherheit

1. Stellen Sie sicher, dass das Umfeld des Werkzeugs sauber und frei von Hindernissen ist.
2. Zur Gewährleistung der Sicherheit sollten sich Kinder und Passanten vom Arbeitsbereich fernhalten.

### Persönliche Sicherheit

1. Verwenden Sie das Werkzeug nur, wenn Sie wach und aufmerksam sind – anderenfalls sind schwere Verletzungen möglich. Verwenden Sie es nicht, wenn Sie unter Drogen, Alkohol oder Medikamenten stehen.
2. Locker sitzende Kleidung und Haare können sich im Werkzeug verfangen und sind zu vermeiden.
3. Gewährleisten Sie bei allen Arbeiten die Sicherheit. Achten Sie auf Ihr Gleichgewicht und einen festen Stand, wenn Sie das Werkzeug verwenden.



#### WARNUNG!

Quetschgefahr an der Befestigung des Pumphebels.

Quetschgefahr zwischen den Pressbacken.

Richten Sie den Pressbackenhalter während der Arbeit nicht auf Personen. Betätigen Sie die Pumpe vorsichtig. Das Werkzeug V311 übt eine Presskraft von 4 t (40 kN) aus.

# 3. Produktbeschreibung

- 1. Stellschraube
- 2. Beweglicher Handhebel
- 3. Lösehebel
- 4. Bügel

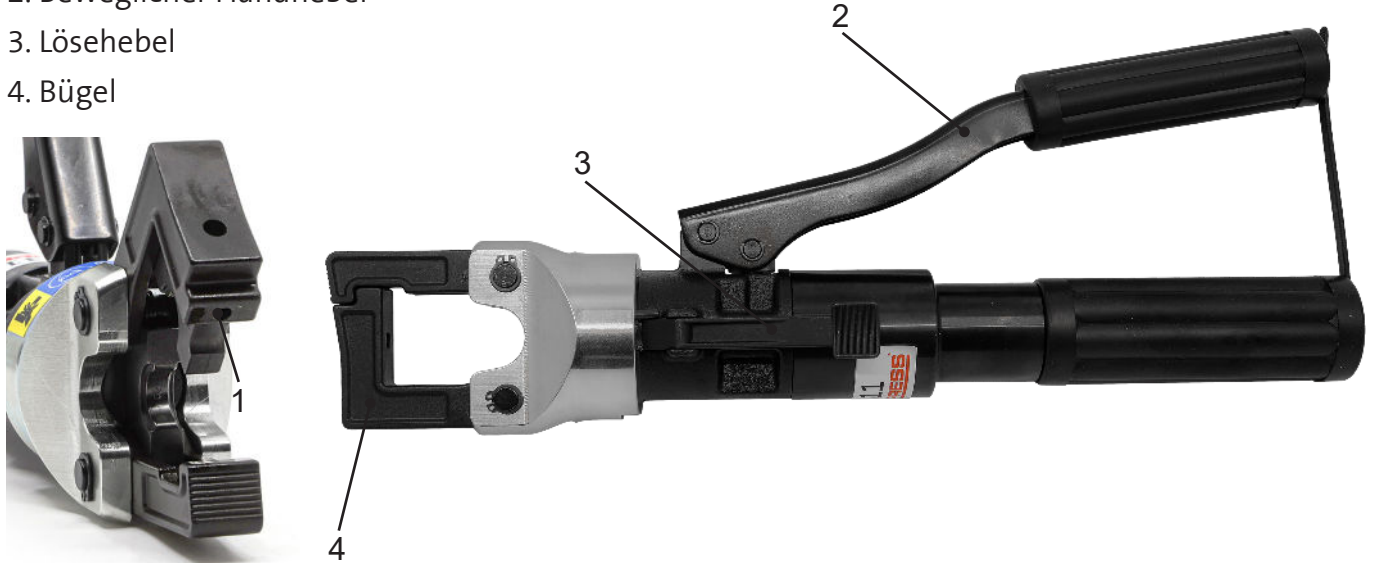

# 4. Gebrauchsanweisung

## PRESSVORGANG

1. Öffnen Sie den Pressbackenhalter, bringen Sie die Stellschraube (Abb. 3) in die richtige Position für den verwendeten Pressbackentyp und setzen Sie die Pressbacken in den Presskopf ein. Schließen Sie den Bügel (siehe Abb. 1). Kontrollieren Sie, dass die richtige Pressbackenkombination eingesetzt ist.
2. Legen Sie den Verbinder zwischen die Pressbacken und pumpen Sie, bis die untere Pressbacke den Verbinder zusammendrücken kann. Die Pressbacken müssen sich ca. 2 mm vor der Außenkante des Verbinders befinden.
3. Wenn der Verbinder falsch liegt, führen Sie die Pressbacke mit dem Lösehebel etwas zurück. Wiederholen Sie den Vorgang.
4. Schieben Sie den abisolierten Leiter so weit wie möglich bis zum Sichtloch des Verbinders ein.
5. Führen Sie den Crimpvorgang durch, bis der maximale Druck erreicht ist. Bei maximalem Druck ist in der Pumpe ein deutliches mechanisches Geräusch zu hören, und der Gegendruck im Pumpenhebel nimmt spürbar ab. Führen Sie die innere Pressbacke mit dem Lösehebel zurück.

Beachten Sie die Anzahl der Crimpvorgänge in der Abbildung unten (Platzierung gemäß Abb. 2).

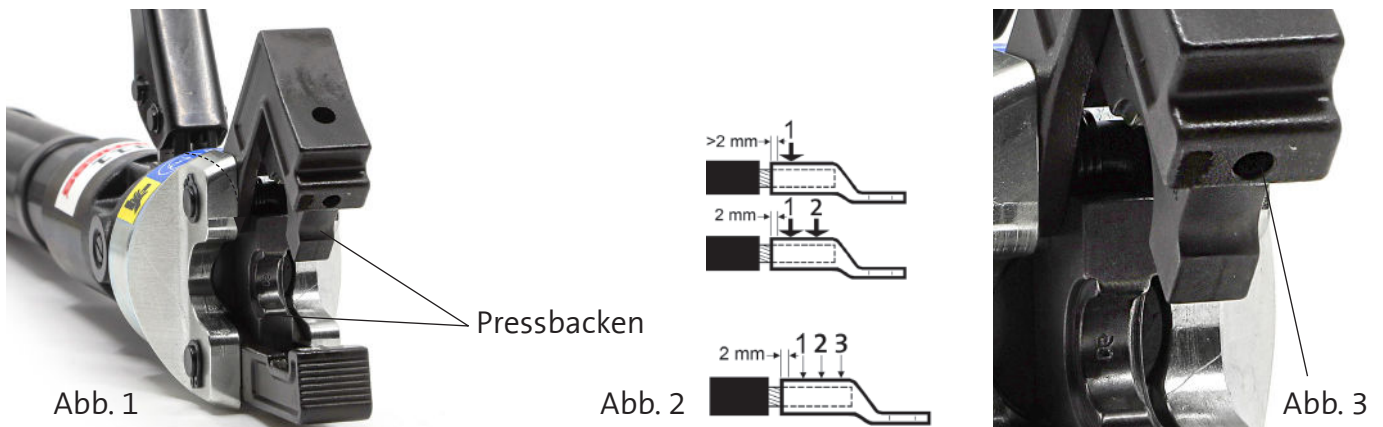

## 5. Entsorgung

Nach langem und intensivem Einsatz muss auch das hochwertigste Werkzeug entsorgt werden. Wenn dies dem Benutzer bzw. Eigentümer obliegt, sind verschiedene Komponenten unterschiedlich zu behandeln. Wenden Sie sich bitte grundsätzlich an den Elpress Kundendienst, wenn das Werkzeug gewartet, zerlegt oder entsorgt werden muss. Reparieren oder zerlegen Sie das Werkzeug nicht selbst.

## 6. Technische Daten

Länge: 346,74 mm

Gewicht 2,5 kg

Max. Druck: 420 bar/6,092 psi

Ölvolumen: 55 ccm

Presskraft: 4 t/40 kN

Pressbereich: 10-70 mm Cu

Zubehör: Kunststofftasche mit Tragegriff

