

FBS1723

- SE Bruksanvisning
 - GB Directions for use
 - DE Gebrauchsanweisung
 - FI Käyttöohjeet
-

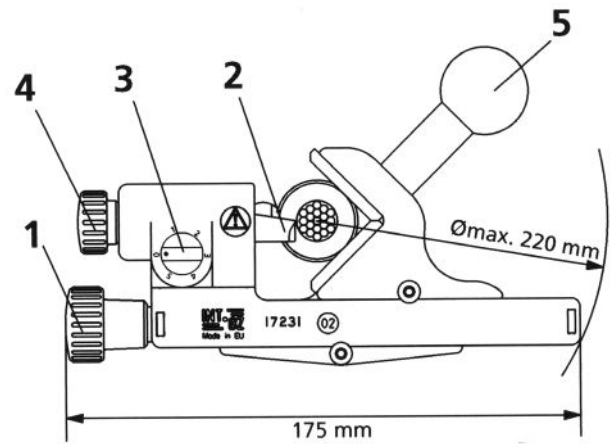

ELPRESS

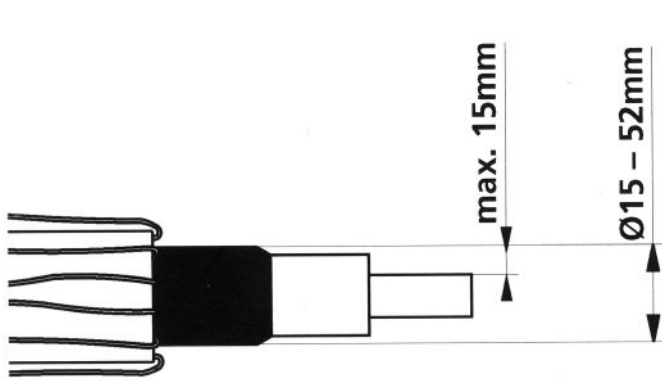

1.	Adjusting screw	Ställskruv	Stellknopf	Säätöruuvi
2.	Blade	Skärkniv	Klinge	Leikkuuterä
3.	Feed selection switch	Matningsvred	Vorschubwählschalter	Syöttösäädin
4.	Adjusting screw	Skaldjupsskruv	Stellknopf	Kuorintasyvyyden säätöruuvi
5.	Handle	Handtaget	Knauf	Kahva

GB

FBS1723

For stripping of the XLPE insulation of medium voltage circular conductors with outside diameters of 15 to 52 mm and 15 mm maximum insulation thickness.

Service and maintenance

Clean the tool after use and store it in the case. Make sure there is no nick in the blade (2).



OBS! Sharp blade!

Procedure

1. Preparation

Mark the section of the cable to be stripped off, apply the silicone grease to the cable and spread it evenly (a thin film is enough). Put the cable stripping tool on the end of the cable and firmly tighten the adjusting screw (1).

2. Adjusting the stripping depth

Turn the blade (2) with the adjusting screw (4) until there is a clearance of approx. 0.5 mm between the blade and the conductor. The blade must not touch the conductor. For safety reasons make one turn into the opposite direction to the stripping direction and control the distance.

3. Feed control

Adjust the required gradient at the feed selection switch (3). Preferable choose low feed 1 at high and maximum stripping dept 15 mm and high feed 5 at low and minimum stripping dept.

4. Stripping procedure

Turn the tool into the stripping direction with the handle (5). Shortly before reaching the desired stripping length, turn back the feed selection switch (3) to position 1 and continue turning the tool by one turn into the stripping direction to get a nice termination.

SE

FBS1723

För skalning av PEX isolation av runda mellanspänningskablar med en ytterdiameter av 15 till 52 mm och max 15 mm tjock isolation.

Service och underhåll

Rengör verktyget efter användning och förvara det i tillhörande väska. Kontrollera att det inte är någon skada på skärkniven (2).



OBS! Vasst knivblad!

Tillvägagångssätt

1. Förberedelse

Markera delen av kabeln som skall skalas och fördela en tunn film silikonpasta på kabeln för att underlätta skalningen. Placera verktyget mot kabeländan och dra åt ställskruven (1).

2. Inställning av skaldjup

Justera skärkniven (2) med skaldjupsskruven (4) tills det återstår ca 0,5 mm mellan skärkniven och kabeln. Skärkniven får inte ta i kabeln. För säkerhetsskäl rotera en gång i motsatt riktning och kontrollera avståndet mellan skärkniv och kabel.

3. Matningskontroll

Justera matningen genom att välja mellan lägena 1-5 på matningsvredet (3). Fördelaktigt väljs låg matning 1 vid högt och max skärdjup 15 mm och hög matning 5 vid lågt skärdjup.

4. Skalning

Starta skalningen genom att rotera verktyget med hjälp av handtaget (5). Precis innan uppnådd skallängd, vrid tillbaka matningsvredet (3) till läge 1 (låg matning) för att få ett snyggt avslut och vrid ett varv.

DE

FBS1723

Zum Absetzen der Primärisolation VPE von Rundleiter-Mittelspannungskabeln mit AussenØ 15 bis 52mm und max. Isolationsdicke 15 mm.

Service and maintenance

Gerät nach Gebrauch reinigen und in dem vorgesehenen Behälter aufbewahren. Klinge (2) muss sachartenfrei sein.



Achtung! Scharfe Klinge!

Vorgangsweise

1. Vorbereitung

Abisolierlänge markieren, silikonfett am Kabelumfang auftragen und gleichmäßig verteilen (leichter Film genügt!). Schälgerät auf das Ende des Kabels aufsetzen und Stellknopf (1) fest anziehen.

2. Schälentiefe einstellen

Zustellung Klinge (2) mittels Stellknopf (4) bis ca. 0,5mm an den Leiter drehen. Klinge darf den Leiter nicht berühren! Zur Sicherheit 1 Umdrehung entgegengesetzt zur Schälrichtung dehen u. Abstand kontrollieren.

3. Vorschub einstellen

Am Vorschubwählschalter (3) gewünschte Steigung einstellen. Übersätts - fortsätt enligt ovan.

4. Schälvorgang durchführen

Das Gerät am Knauf (5) in Schälrichtung drehen. Kurz vor Erreichen der gewünschten Abisolierlänge, den Vorschubwählschalter (3) gegen den Uhrzeigersinn und das Gerät eine Umdrehung in Schälrichtung weiterdrehen – Vorschubwählschalter (3) im Uhrzeigersinn auf Pos. 1 drehen und mit einer weiteren Umdrehung Schälvorgang abschließen.

FI

FBS1723

PEX-eristeen kuorimiseen pyöreistä keskijännitekaapeleista, joiden ulkohalkaisija on 15 - 52 mm ja eristeen paksuus enintään 15 mm.

Huolto ja kunnossapito

Puhdista laite käytön jälkeen ja säilytä sitä sen laukussa. Tarkista, ettei leikkuuterä ole vaurioitunut.



HUOMIO! Varo terävää terää!

Käyttöohje

1. Valmistelut

Merkitse kaapelin kuorittava osa. Levitä kaapelille ohut kerros silikonitahnaa kuorimisen helpottamiseksi. Aseta työkalu kaapelin päähän ja käännä säätöruuvia (1).

2. Kuorintasyvyyden säätäminen

Säädä leikkuuterää (2) kuorintasyvyyden säätöruuvien avulla, kunnes leikkuuterän ja johtimen välinen etäisyys on noin 0,5 mm. Leikkuuterä ei saa koskettaa johdinta. Käännä turvallisuusyistä kierros vastakkaiseen suuntaan sekä tarkista leikkuuterän ja johtimen välinen etäisyys.

3. Syötön säätäminen

Säädä syöttö valitsemalla syöttösäätimen (3) avulla jokin tiloista 1 - 5. Jos valitset matalan syöttötilan 1, suurin kuorintasyvyys on 15 mm. Jos valitset korkeimman syöttötilan 5, kuorintasyvyys on pienin mahdollinen.

4. Kuoriminen

Aloita kuoriminen kääntämällä työkalua kahvasta (5). Juuri ennen halutun kuorintapituuden saavuttamista käännä syöttösäädin (3) takaisin matalan kuorimisen tilaan 1 ja kierrä vielä yksi kierros, jotta kuoriminen päättyy siististi.

